

Erich Neukom  
Busarena GmbH  
Schwyzerstrasse 17  
CH-6422 Steinen  
N +41 (0)79 447 09 57  
F +41 (0)41 448 08 46  
M [info@busarena.ch](mailto:info@busarena.ch)

In Partnerschaft mit:  
Garage J.Windlin AG  
Stanserstrasse 113  
CH-6064 Kerns  
T +41 (0)41 666 01 01  
F +41 (0)41 666 01 25  
M [info@windlin.ch](mailto:info@windlin.ch)



## ***Ginaf Iveco Daily***

***Versionen: In Hybrid und Elektro***



Erich Neukom  
 Busarena GmbH  
 Schwyzerstrasse 17  
 CH-6422 Steinen  
 N +41 (0)79 447 09 57  
 F +41 (0)41 448 08 46  
 M [info@busarena.ch](mailto:info@busarena.ch)

In Partnerschaft mit:  
 Garage J.Windlin AG  
 Stanserstrasse 113  
 CH-6064 Kerns  
 T +41 (0)41 666 01 01  
 F +41 (0)41 666 01 25  
 M [info@windlin.ch](mailto:info@windlin.ch)



**ginaf iveco daily**  
**grundbeschreibung / description base / descrizione base**

**masse / dimensions / dimensioni**

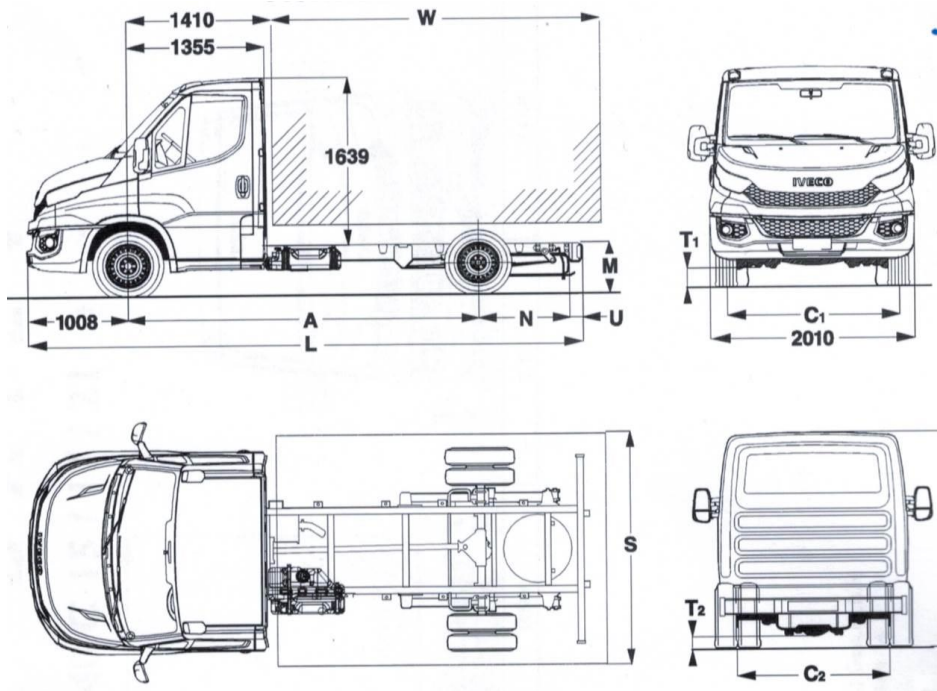

electric

länge max / longueur max / lunghezza max	variable
breite / largeur / larghezza	2040 mm
innenbreite / largeur intérieure / larghezza interna	1950 mm
höhe / hauteur / altezza (mit / avec / con AC)	variable
radstand / empattement / passo	variable
überhang vo / porte-à-faux av / sbalzo ant	1008 mm
überhang hi / porte-à-faux arr / sbalzo post	variable
sitzplätze / places assises / sedili	variable
leergewicht / poids à vide / peso vuoto	variable
nutzlast / charge utile / peso carico	variable
gesamtwicht / poids total / peso totale	variable
batterien - basis / batteries - base / batterie - base	11kW – 78Ah – 45km
max. geschwindigkeit / vitesse max. / velocità mass	einstellbar

**varianten / variation / variazioni**

hybrid oder nur elektro / hybride ou seulement électro / ibrido o soltanto elettrico

Erich Neukom  
Busarena GmbH  
Schwyzerstrasse 17  
CH-6422 Steinen  
N +41 (0)79 447 09 57  
F +41 (0)41 448 08 46  
M [info@busarena.ch](mailto:info@busarena.ch)

In Partnerschaft mit:  
Garage J.Windlin AG  
Stanserstrasse 113  
CH-6064 Kerns  
T +41 (0)41 666 01 01  
F +41 (0)41 666 01 25  
M [info@windlin.ch](mailto:info@windlin.ch)



## **ginaf iveco daily** **grundbeschreibung / description base / descrizione base**

### **motor / moteur / motore**

typ / type/ tipo

LCM-160-6-100 (250)

wassergekühlter gleichstrom elektromotor, bürstenlos

Leistung

55 (110) kW

drehmoment / couple / coppia

(300) 380Nm 500-850U/min

spitzenwert / valeur maximal / valore massimo

(600) 850Nm

batterien / batteries / batterie (LiFePO<sub>4</sub>)

150 (250)VDC

kapazität / capacité / capacità

72 – 100 – 144 Ah

ladegerät / chargeur batteries / carica batterie

400V/32A max.

### **antrieb / transmission / trasmissione**

antrieb auf hinterachse / traction arrière / trazione posteriore

### **lenkung / direction / sterzo**

servo lenkung / direction hydraulique / sterzo idraulico

### **aufhängung / suspension / sospensione**

einzelrad vorderradaufhängung mit quad-leaf und stossdämpfer

suspension avant indépendante avec quad-leaf et amortisseurs

sospensione anteriore indipendente con quad-leaf e ammortizzatori

hinterachse mit blattfederung und stossdämpfer

suspension arrière avec ressorts et amortisseurs

sospensione posteriore con balestre e ammortizzatori

### **reifen / pneumatiques / gomme**

vorne einfach bereift / pneus avant simple / gomme anteriori singoli

195/75 R 16C

hinten doppelt bereift / pneus arrière double / gomme posteriori gemellate

### **bremsen / freins / freni**

hydraulisches 2-kreis bremsensystem mit abs/asr, scheibenbremsen vorne und hinten

freins hydrauliques à 2 circuits avec abs/asr, freins à disques en avant et arrière

freno idraulico a due circuiti, freni a disco anteriore e posteriore

mechanische handbremse / frein à main mécanique / freno a mano meccanico

### **elektrische anlage / équipement électrique / impianto elettrico**

spannung / tension / tensione

12 V

alternator / alternateur / alternatore

140 A

anlasser / démarreur / motorino avviamento

2.2 Kw

batterie / batterie / batteria

12V 110Ah

notschalter / interrupteur de secours / interruttore d'emergenza

tagesfahrlicht / lumière de jour / luci giornaliere

nebellampen vorne und hinten / feux antibrouillards au l'avant et arrière / fendinebbia anteriori e posteriori

standheizung / chauffage autonome / riscaldamento autonomo

klimaanlage / climatisation / climatizzazione

Erich Neukom  
Busarena GmbH  
Schwyzerstrasse 17  
CH-6422 Steinen  
N +41 (0)79 447 09 57  
F +41 (0)41 448 08 46  
M [info@busarena.ch](mailto:info@busarena.ch)

In Partnerschaft mit:  
Garage J.Windlin AG  
Stanserstrasse 113  
CH-6064 Kerns  
T +41 (0)41 666 01 01  
F +41 (0)41 666 01 25  
M [info@windlin.ch](mailto:info@windlin.ch)



**ginaf iveco daily**

**grundbeschreibung / description base / descrizione base**

**carrosserie / carrosserie / carrozzeria**

Gerippe aus Stahlprofilen zusammen geschweißt. Mehrfach Rostschutz behandelt.  
Außenlackierung RAL 9010 weiss.

La structure est soudée au profil d'acier, munie de plusieurs traitements contre la rouille  
Couleur de base RAL 9010 blanc.

Struttura interamente metallica, realizzata con profili d'acciaio. Saldati in un'unica struttura monolitica.  
Sottoposto a trattamento antiruggine con vernici. Colore base RAL 9010.

**aussenausstattung / équipement extérieur / allestimento esterno**

Nebellampen vorne und hinten. Akustisches Rückfahrt-Warnsignal. Elektrische verstellbare und heizbare  
Außenspiegel. Reserverad lose mitgeliefert.

Feux antibrouillard en avant et au l'arrière. Avertisseur acoustique avec marche arrière. Rétroviseurs  
électriques et chauffants. Roue de secoure volant.

Fendinebbia nell' anteriore e posteriore. Segnalatore acustico retromarcia. Retrovisori esterni elettrici e  
riscaldabili. Ruota di scorta sciolta

Erich Neukom  
Busarena GmbH  
Schwyzerstrasse 17  
CH-6422 Steinen  
N +41 (0)79 447 09 57  
F +41 (0)41 448 08 46  
M [info@busarena.ch](mailto:info@busarena.ch)

In Partnerschaft mit:  
Garage J.Windlin AG  
Stanserstrasse 113  
CH-6064 Kerns  
T +41 (0)41 666 01 01  
F +41 (0)41 666 01 25  
M [info@windlin.ch](mailto:info@windlin.ch)



**ginaf iveco daily**  
**grundbescrieb / description base / descrizione base**

**motor (2) und Steuereinheit (1) / moteur (2) et unité du control (1) /  
motore (2) e blocco di comando (1)**

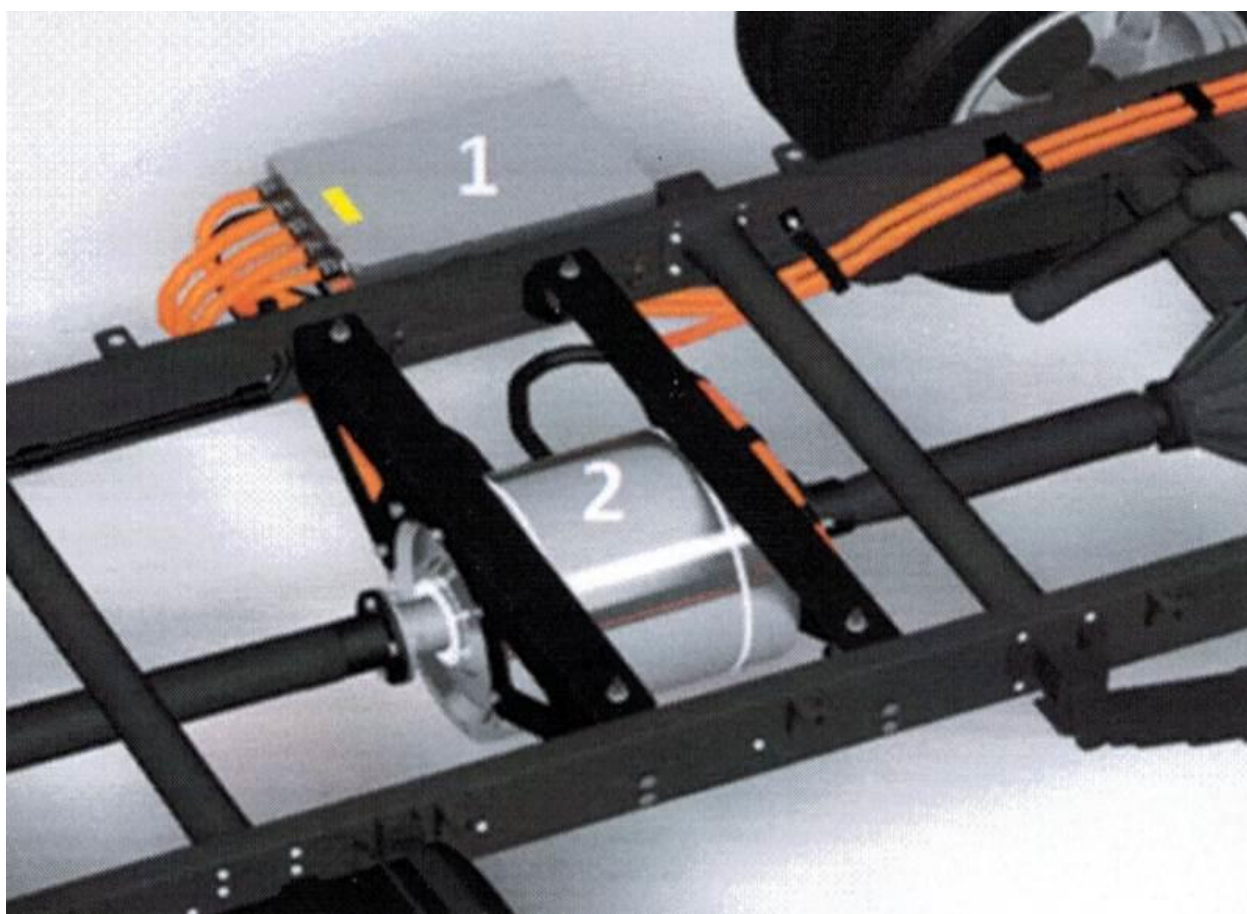

Erich Neukom  
Busarena GmbH  
Schwyzerstrasse 17  
CH-6422 Steinen  
N +41 (0)79 447 09 57  
F +41 (0)41 448 08 46  
M [info@busarena.ch](mailto:info@busarena.ch)

In Partnerschaft mit:  
Garage J.Windlin AG  
Stanserstrasse 113  
CH-6064 Kerns  
T +41 (0)41 666 01 01  
F +41 (0)41 666 01 25  
M [info@windlin.ch](mailto:info@windlin.ch)



**ginaf iveco daily**  
**grundbescrieb / description base / descrizione base**

**batterien / batteries / batterie**

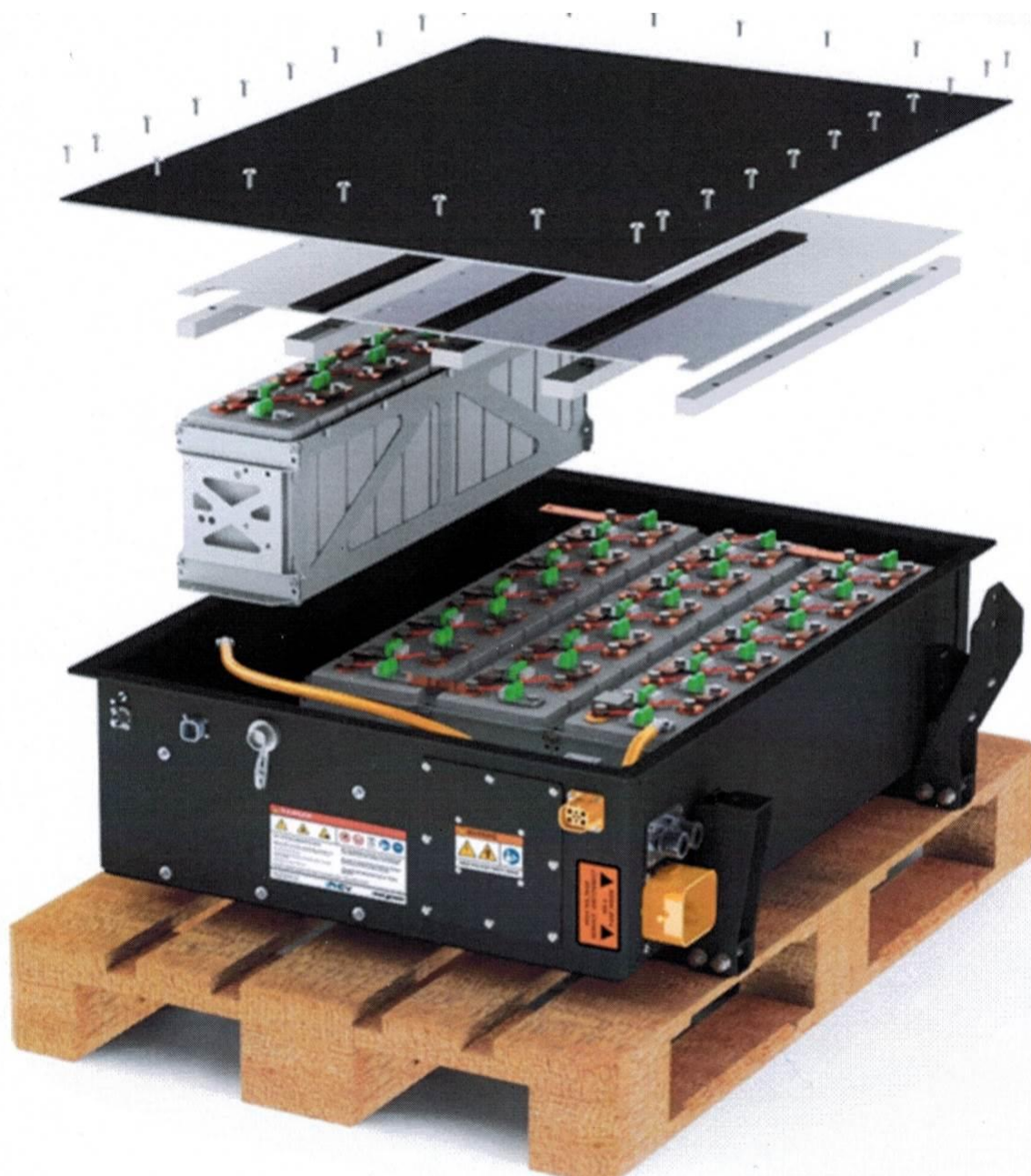

Erich Neukom  
Busarena GmbH  
Schwyzerstrasse 17  
CH-6422 Steinen  
N +41 (0)79 447 09 57  
F +41 (0)41 448 08 46  
M [info@busarena.ch](mailto:info@busarena.ch)

In Partnerschaft mit:  
Garage J.Windlin AG  
Stanserstrasse 113  
CH-6064 Kerns  
T +41 (0)41 666 01 01  
F +41 (0)41 666 01 25  
M [info@windlin.ch](mailto:info@windlin.ch)



**ginaf iveco daily**  
**grundbescrieb / description base / descrizione base**

**batterieladegerät / chargeur batteries / carica batterie**

